

# CORONAS CONSTRUCCIÓN

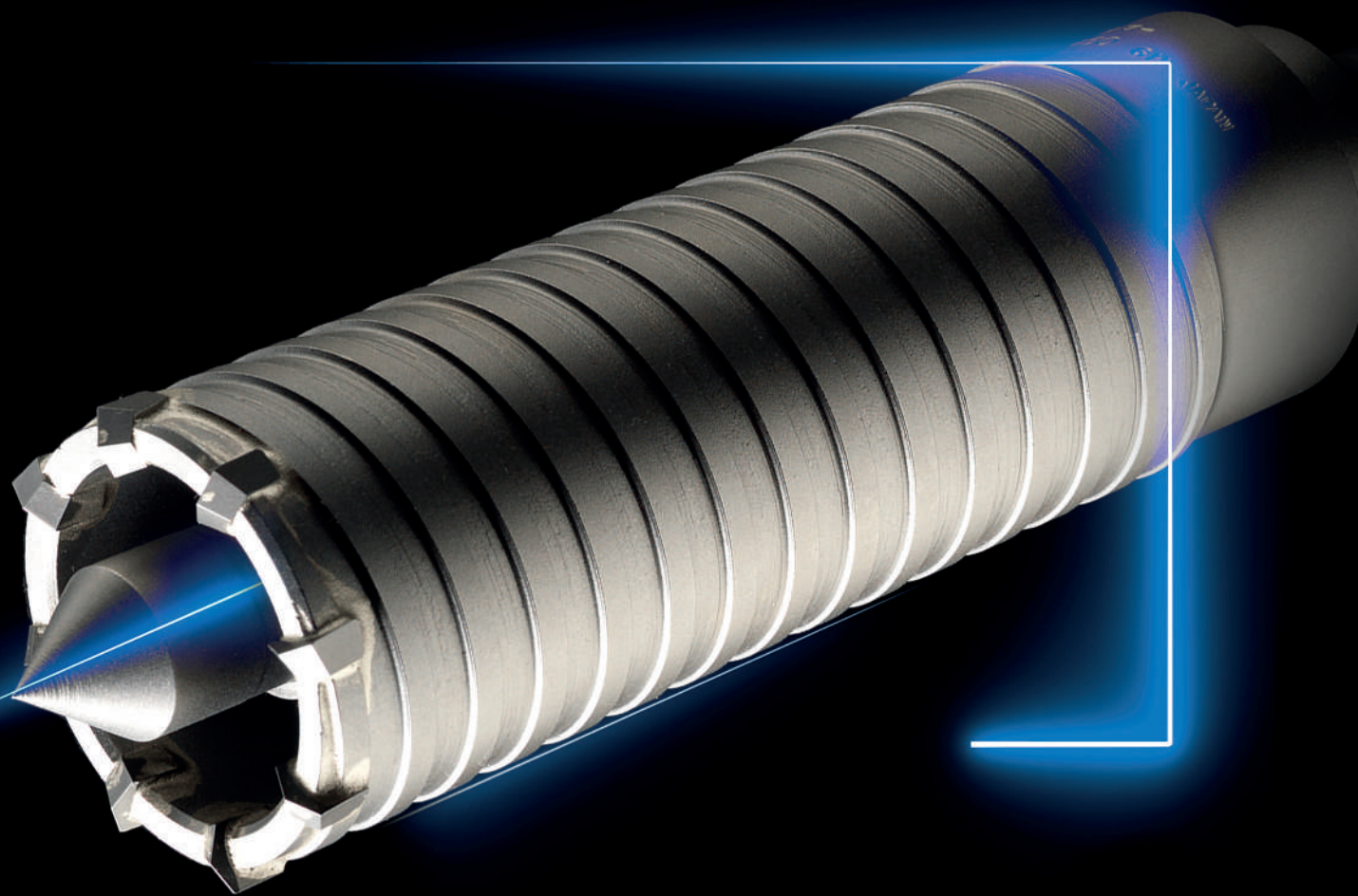

**CORONA EXTRA PROFESIONAL DIENTES DE METAL DURO Y MANGO SDS-PLUS**

Coronas

Rosa

Ref. 600W

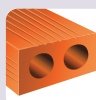

MD

**80 mm**  
**CAPACIDAD**  
**DE CORTE**

- Para trabajar con este tipo de coronas se precisan de tres elementos, que se facturan de forma independiente:
  - Corona: Disponible en los diámetros indicados.
  - Husillo mango SDS-Plus en sus diferentes longitudes con rosca redonda.
  - Punzón centrador.
- No taladrar metales, ni porcelánico, ni hormigón armado.
- Sacar la corona del orificio practicado en rotación.
- Cuando tenga que emplear husillos largos, utilice previamente los cortos hasta su límite, con motivo de prevenir su rotura debido a la torsión creciente a través del mismo.
- Trabajar a 700 R.P.M.
- Trabajos en percusión.

600W		
	Ø mm	€
600W25C	25	114,91*
600W29C	29	122,54*
600W32C	32	136,38*
600W35C	35	151,58*
600W38C	38	168,38*
600W45C	45	191,38*
600W50C	50	203,69*
600W55C	55	214,22*
600W60C	60	231,20*
600W65C	65	246,41*
600W70C	70	264,76*
600W75C	75	283,09*
600W80C	80	301,42*
600W90C	90	344,35*
600W100C	100	384,14*

**MAYOR RESISTENCIA DE LA CORONA**  
**GRACIAS A SU MANGO**  
**EXTRA ROBUSTO**

- El precio no incluye husillo, ni punzón centrador.

\*Hasta fin de existencias



Ref. 600WSDS1105



Ref. 600WSDS1200



Ref. 600WSDS1300



Ref. 600WSDS2105



Ref. 600WSDS2200



Ref. 600WSDS2300



Ref. 600WP

**HUSILLOS PARA CORONAS EXTRA PROFESIONALES**

	DESCRIPCIÓN	RANGO Ø mm	€
600WSDS1105	Husillo SDS Plus 105 mm	25 - 38	31,12
600WSDS1200	Husillo SDS Plus 200 mm	25 - 38	38,51
600WSDS1300	Husillo SDS Plus 300 mm	25 - 38	45,73
600WSDS2105	Husillo SDS Plus 105 mm	45 - 100	34,82
600WSDS2200	Husillo SDS Plus 200 mm	45 - 100	51,35
600WSDS2300	Husillo SDS Plus 300 mm	45 - 100	67,70
600WP0	Punzón centrador	25 - 29	44,00
600WP1	Punzón centrador	32 - 38	44,00
600WP2	Punzón centrador	45 - 100	44,00

**CORONA EXTRA PROFESIONAL HÍBRIDA DIENTES DE METAL DURO**

Ref. CW



**95 mm**  
CAPACIDAD  
DE CORTE



- Para trabajar con este tipo de coronas se precisan de tres elementos, que se facturan de forma independiente:
  - Corona: Disponible en los diámetros indicados.
  - Husillo mango SDS-Plus y SDS-Max en sus diferentes longitudes con rosca redonda.
  - Punzón centrador.
- No taladrar metales, ni porcelánico, ni hormigón armado.
- Sacar la corona del orificio practicado en rotación.
- Trabajar a 700 R.P.M.

CW		
	Ø mm	€
CW25	25	57,28
CW27	27	58,07
CW30	30	66,65
CW35	35	73,53
CW40	40	84,93
CW45	45	98,18
CW50	50	109,14
CW60	60	123,92
CW65	65	149,13
CW68	68	158,19
CW70	70	162,55
CW75	75	174,73
CW80	80	191,01
CW90	90	197,87
CW95	95	229,59
CW100	100	252,80
CW105	105	270,45
CW110	110	298,91
CW115	115	332,55
CW120	120	332,55
CW130	130	379,46
CW140	140	436,71
CW150	150	456,13
CW160	160	519,21
CW170	170	563,86
CW180	180	611,41
CW190	190	701,16
CW200	200	747,28



**MAYOR RESISTENCIA DE LA CORONA  
GRACIAS A SU MANGO  
EXTRA ROBUSTO**

\* El precio no incluye husillo, ni punzón centrador.

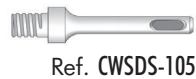

**HUSILLOS PARA CORONAS EXTRA PROFESIONALES**

	DESCRIPCIÓN	RANGO Ø mm	€
CWSDS-105	Husillo SDS Plus 105 mm	25 - 200	29,05
CWSDS-200	Husillo SDS Plus 200 mm	25 - 200	45,72
CWSDS-300	Husillo SDS Plus 300 mm	25 - 200	60,49
CWSDS-450	Husillo SDS Plus 450 mm	25 - 200	81,92
CWSMAX-200	Husillo SDS Max 200 mm	25 - 200	45,72
CWSMAX-300	Husillo SDS Max 300 mm	25 - 200	60,49
CWSMAX-450	Husillo SDS Max 450 mm	25 - 200	81,92
CWBR	Broca guía Ø10 x 160 mm	25 - 200	17,42

Coronas

Rosa

**CORONA PARA CONSTRUCCIÓN DIENTES DE METAL DURO MANGO SISTEMA SDS-PLUS Y HEXAGONALES DE 11 mm.**

Coronas

Rosa

Ref. HA

**54 mm**  
**CAPACIDAD**  
**DE CORTE**

	HA		
	Ø mm	Z	€
HA25	25	4	53,51
HA30	30	6	57,38
HA35	35	6	61,55
HA40	40	6	67,09
HA50	50	6	76,94
HA68	68	6	85,62
HA82	82	6	111,44
HA90	90	6	131,19
HA100	100	6	148,74
HA112	112	6	179,35

\* El precio no incluye husillo, ni broca guía.

- El conjunto se compone de tres piezas:
  - Corona: Disponible en los diámetros indicados
  - Husillos: Rosca M16 x 2. Disponible en mango cilíndrico o SDS PLUS
  - Broca Guía Ø 8 mm
- No taladrar metales, ni porcelánico, ni hormigón armado.
- Sacar la corona del orificio practicado en rotación.
- Trabajar a 700 R.P.M.
- Trabajos en percusión.

**HUSILLOS MANGO HEXAGONAL DE 11mm**

	DESCRIPCIÓN	RANGO Ø mm	€
HA11X78	Corto. Mango 78 mm	Portabrocas	26,90
HA11X220	Largo. Mango 220 mm	hasta 13 mm	37,74
HA11X370	Extralargo. Mango 370 mm	de capacidad	45,89

**HUSILLOS CON MANGO SDS PLUS**

	DESCRIPCIÓN	€
HA105SDS	Corto. Mango SDS PLUS 105 mm	32,25
HA220SDS	Largo. Mango SDS PLUS 220 mm	43,18
HA370SDS	Extralargo. Mango SDS PLUS 370 mm	52,28

**BROCA GUÍA Ø 8 x 120 mm**

**HA8X120**  
**6,81 €**
**HUSILLOS INTEGRALES SDS PLUS "ANTIROTURA"**

	DESCRIPCIÓN	€
HA175SDSM	Corto. SDS PLUS 175 mm	72,89
HA340SDSM	Largo. SDS PLUS 340 mm	95,08
HA440SDSM	Extralargo. SDS PLUS 440 mm	111,24

**CORONA DE CONSTRUCCIÓN LIGERA, DIENTES DE METAL DURO MANGO HEXAGONAL Y SDS PLUS**

Ref. MD



**60 mm**  
CAPACIDAD  
DE CORTE



- El conjunto se compone de tres piezas:
  - Corona: Disponible en los diámetros indicados
  - Husillos: Rosca M16 x 2. Disponible en mango hexagonal o SDS PLUS
  - Broca Guía Ø 8 mm
- No taladrar metales, ni porcelánico, ni hormigón armado.
- Sacar la corona del orificio practicado en rotación.
- Trabajar a 700 R.P.M.
- Trabajos en percusión.

	MD	
	Ø mm	€
MD22SH	22	31,20
MD25SH	25	37,94
MD27SH	27	38,48
MD30SH	30	44,15
MD35SH	35	48,72
MD40SH	40	56,26
MD45SH	45	62,19
MD50SH	50	64,07
MD60SH	60	73,04
MD65SH	65	73,46
MD68SH	68	73,55
MD70SH	70	95,72
MD75SH	75	102,90
MD80SH	80	105,46
MD90SH	90	109,25
MD95SH	95	118,31
MD100SH	100	124,29
MD120SH	120	147,93

\* El precio no incluye husillo, ni broca guía.

**HUSILLOS MANGO HEXAGONAL DE 11mm**



	DESCRIPCIÓN	RANGO Ø mm	€
HA11X78	Corto. Mango 78 mm	Portabrocas	26,90
HA11X220	Largo. Mango 220 mm	hasta 13 mm	37,74
HA11X370	Extralargo. Mango 370 mm	de capacidad	45,89

**HUSILLOS CON MANGO SDS PLUS**

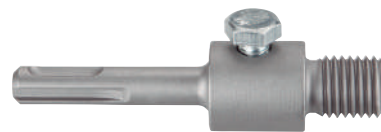

	DESCRIPCIÓN	€
HA105SDS	Corto. Mango SDS PLUS 105 mm	32,25
HA220SDS	Largo. Mango SDS PLUS 220 mm	43,18
HA370SDS	Extralargo. Mango SDS PLUS 370 mm	52,28

**BROCA GUÍA Ø 8 x 120 mm**



HA8X120  
6,81 €

**HUSILLOS INTEGRALES SDS PLUS "ANTIROTURA"**



	DESCRIPCIÓN	€
HA175SDSM	Corto. SDS PLUS 175 mm	72,89
HA340SDSM	Largo. SDS PLUS 340 mm	95,08
HA440SDSM	Extralargo. SDS PLUS 440 mm	111,24



## CORONA DE CONSTRUCCIÓN PESADA PARA HORMIGÓN ARMADO MANGO SDS MAX

Coronas

Rosa

Ref. MH



MD

100 mm  
CAPACIDAD  
DE CORTE

- No utilizar en metal, ni cerámicas.
- Ligeros empujes axiales, que habrá que reducir aún más al comenzar a trabajar la ferralla.
- Quitar el punzón cuando la corona haya penetrado en el material.
- Trabajar a 500 R.P.M.
- Trabajos en percusión.



1- Utilizar el punzón guía al iniciar el taladro.

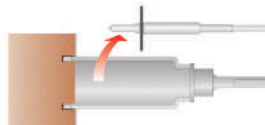

2- Extraemos el punzón cuando la corona haya penetrado levemente.



	MH		
	Ø mm	Z	€
MH25	25	4	114,68
MH29	29	4	122,37
MH32	32	4	136,22
MH35	35	4	151,43
MH38	38	4	168,23
MH45	45	6	191,09
MH50	50	8	203,37
MH55	55	10	214,15
MH60	60	10	230,95
MH65	65	10	246,13
MH70	70	12	264,61
MH75	75	12	282,89
MH80	80	12	301,20
MH90	90	14	343,98
MH100	100	16	383,84
MH120	120	18	466,31
MH150	150	24	653,34



**MAYOR RESISTENCIA DE LA CORONA  
GRACIAS A SU MANGO  
EXTRA ROBUSTO**

\* El precio no incluye husillo, ni punzón centrador.

## HUSILLOS PARA CORONAS EXTRA PROFESIONALES



Ref. MHSK1MAX



Ref. MHCP

	DESCRIPCIÓN	RANGO Ø mm	€
MHSK1MAX	Husillo SDS MAX Lt:300 mm	25 - 35	94,08
MHSK2MAX	Husillo SDS MAX Lt:300 mm	38 - 150	97,99
MHCP0	Punzon centrador N° 0	25 - 29	52,28
MHCP1	Punzon centrador N° 1	32 - 35	52,28
MHCP2	Punzon centrador N° 2	38 - 150	52,28

**CORONA PESADA PARA CONSTRUCCIÓN, DIENTES DE METAL DURO MANGO ROSCADO ANTI-ROTURA**

Ref. HAR



MD



**80 mm**  
CAPACIDAD  
DE CORTE

Coronas

Rosa



- El conjunto se compone de tres piezas:
  - Corona: Disponible en los diámetros indicados.
  - Husillo en rosca redonda: Disponible en SDS MAX, Estriado y hexagonal (19 y 13 mm)
  - Broca Guía para coronas HAR Ø 11 mm.
- No taladrar metales, ni porcelánico, ni hormigón armado.
- Sacar la corona del orificio practicado en rotación.
- Cuando tenga que emplear husillos largos, utilice previamente los cortos hasta su límite, con motivo de prevenir su rotura debido a la torsión creciente a través del mismo.
- Trabajar a 600 R.P.M.
- Trabajos en percusión.

	HAR	
	Ø mm	€
HAR045	45	128,10
HAR050	50	150,32
HAR055	55	162,67
HAR068	68	172,55
HAR082	82	239,21
HAR090	90	276,28
HAR100	100	298,50
HAR125	125	335,53
HAR150	150	434,32

\* El precio incluye la broca guía, pero no el husillo.

**HUSILLOS CON MANGO SDS MAX**



**HUSILLOS MANGO HEXAGONAL 13/19 mm**



	DESCRIPCIÓN	€
HARMAX200	Mango SDS MAX. Lt:200 mm	69,94
HARMAX460	Mango SDS MAX. Lt:460 mm	82,43

	DESCRIPCIÓN	€
HAR13X200	Mango hexagonal 13mm Lt:200 mm	69,94
HAR13X460	Mango hexagonal 13mm Lt:460 mm	82,43
HAR19X200	Mango hexagonal 19mm Lt:200 mm	69,94
HAR19X460	Mango hexagonal 19mm Lt:460 mm	82,43

**HUSILLOS CON MANGO ESTRIADO**



	DESCRIPCIÓN	€
HAREST200	Mango Estriado. Lt:200 mm	69,94
HAREST460	Mango Estriado. Lt:460 mm	82,43

- La rosca de los husillos y coronas Ref. HAR, de esta página es especial. Por lo tanto, no son compatibles con ningún otro tipo de coronas, que las tarifadas en la presente página.

**BROCAS GUÍA CORONAS HAR Ø11x135 mm**



HAR11X135  
14,63 €

**CORONA DIAMANTE ELECTRODEPOSITADO PARA GRANITO, MÁRMOL, PORCELÁNICOS Y PLÁSTICOS REFORZADOS**

 Ref. CDE  
 Ref. CMAD

**40 mm**  
**CAPACIDAD**  
**DE CORTE**
**MANGO SOLIDARIO**

CDE		
	Ø mm	€
CDE12	12	51,70
CDE14	14	52,20
CDE16	16	55,17
CDE18	18	58,14
CDE20	20	65,91
CDE25	25	73,03
CDE28	28	75,82
CDE30	30	80,41
CDE32	32	84,22
CDE35	35	87,93
CDE40	40	92,00
CDE43	43	93,14
CDE45	45	93,61
CDE50	50	93,88
CDE65	65	110,85
CDE68	68	124,55
CDE75	75	152,42
CDE80	80	161,05
CDE90	90	182,44
CDE100	100	182,44
CDE120	120	214,09

Estos precios incluyen el husillo y la broca guía.

**MANGO INTERCAMBIABLE ROSCADO**

- Taladrado seriado de Fibra de Vidrio, Carbono, Poliester,...
- El punzón expulsa el testigo automáticamente.



CMAD		
	Ø mm	€
CMAD20	20	132,77
CMAD22	22	138,98
CMAD25	25	143,48
CMAD28	28	146,55
CMAD30	30	148,67
CMAD32	32	153,11
CMAD35	35	176,67
CMAD40	40	185,77
CMAD45	45	196,48
CMAD50	50	206,97

Estos precios no incluyen el husillo.

**BROCA GUÍA Ø 5 mm**

 BW90500  
 25,24 €

- Desmontar la broca guía cuando la corona ya ha penetrado sobre el material.
- Se recomienda la utilización de la guía "GCD" para coronas.
- Sacar la corona del orificio practicado en rotación, para evitar roturas debido al "efecto palanca".
- Debe ser refrigerada con agua.
- Velocidad de corte R.P.M.:  
 Ø 100 mm: 400 R.P.M.  
 Ø 50 mm: 800 R.P.M.  
 Ø 20 mm: 1300 R.P.M.
- Exclusivamente en Rotación, sin percutor.

**GUÍA PARA CORONAS**

 GCD  
 48,45 €

Capacidad: Ø 10 a 83 mm

**BOTE DE REFRIGERACIÓN**

 GBP  
 9,27 €

Capacidad: 1,1 l.

**HUSILLOS CON REFRIGERACIÓN INTERIOR**

	DESCRIPCIÓN	€
350MC13	Husillo Mango cilíndrico Ø 13 mm	212,52
350MC16	Husillo Mango cilíndrico Ø 16 mm	212,52



GCD



GBP



**CORONA DE DIAMANTE HORMIGÓN ARMADO**

Ref. CHH

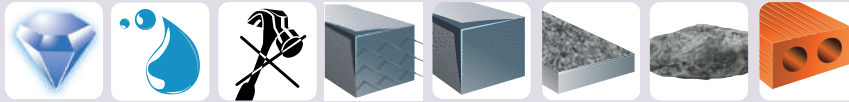

**300-450**  
**CAPACIDAD**  
**DE CORTE**

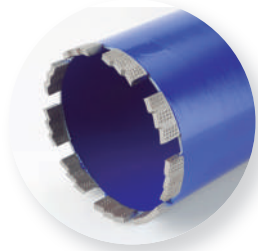

1" 1/4

- Nueva Corona Segmentada para trabajo pesado en construcción.
- Alto rendimiento en trabajo intensivo en hormigón armado, hormigón abrasivo, granito, piedra, ladrillo y asfalto.
- Refrigerar con agua abundante.
- Trabajo constante y eficaz que alarga la vida de la herramienta y máquina.
- Segmentos más resistentes y con mayor contenido en diamante para obtener el máximo rendimiento.
- Mejor evacuación de escombros, menor esfuerzo en máquina.
- Óptima gestión del esfuerzo en máquina de alta potencia.

CHH					
	Ø mm	L mm	Z	KW	€
CHH32	32	300	3	0,7>1,2	136,59
CHH42	42	300	4	0,7>1,2	149,01
CHH52	52	450	5	0,7>1,2	161,44
CHH62	62	450	6	0,7>1,2	186,28
CHH72	72	450	6	0,7>1,2	223,56
CHH82	82	450	7	1,2>2,3	235,99
CHH92	92	450	8	1,2>2,3	273,24
CHH102	102	450	9	1,2>2,3	298,11
CHH112	112	450	9	1,2>2,3	310,52
CHH122	122	450	10	1,2>2,3	335,36
CHH127	127	450	11	1,2>2,3	353,93
CHH132	132	450	11	1,2>2,3	372,64
CHH142	142	450	12	1,2>2,3	434,75
CHH152	152	450	12	1,2>2,3	434,75
CHH162	162	450	12	2,3>3,9	459,61
CHH172	172	450	13	2,3>3,9	521,71
CHH182	182	450	13	2,3>3,9	534,14
CHH200	200	450	15	2,3>3,9	596,26
CHH225	225	450	15	2,3>3,9	708,06
CHH250	250	450	16	2,3>3,9	782,59
CHH300	300	450	17	2,3>3,9	993,80

**CORONA DE DIAMANTE SOLDADO AL VACÍO PARA GRANITO, MÁRMOL Y PORCELÁNICOS**

Coronas

Gris  
Rosa

Ref. CSE

**SERIE  
DIAMOND**



M14x2

**35 mm  
CAPACIDAD  
DE CORTE**

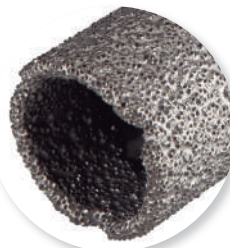
**ESPECIAL  
TRABAJO  
EN SECO**

M14x2  
Especial amoladoras angulares  
(radiales)

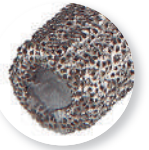
CSE		
	Ø mm	€
CSE05*	5	51,51
CSE06*	6	51,66
CSE08*	8	52,09
CSE10*	10	52,67
CSE12*	12	53,75
CSE14*	14	54,26
CSE16	16	57,35
CSE18	18	60,44
CSE20	20	68,51
CSE22	22	71,31
CSE25	25	75,91
CSE27	27	78,60
CSE30	30	83,59
CSE32	32	87,55
CSE35	35	91,41
CSE38	38	92,99
CSE40	40	95,63
CSE45	45	97,31
CSE50	50	97,60
CSE51	51	101,31
CSE55	55	103,25
CSE57	57	109,01
CSE60	60	112,53
CSE65	65	115,23
CSE67	67	123,89
CSE68	68	129,48
CSE70	70	141,92
CSE75	75	158,44
CSE80	80	167,42
CSE83	83	189,20



- Especial para trabajar en porcelánico en SECO si bien el agua aumenta exponencialmente su rendimiento.
- Amarre con rosca hembra M14X2 para trabajar con amoladoras angulares (radiales)
- Empezar a perforar con la corona ligeramente inclinada (ángulo de 15° o 30°) y enderezarla progresivamente, sin necesidad de guías.
- Taladrar el porcelánico realizando suaves movimientos giratorios para facilitar la posterior extracción del núcleo.
- Mas perforaciones en mismo tiempo y con menos esfuerzo.
- Extraer el núcleo de perforación tras cada taladro.

**ADAPTADORES PARA CSE**

ALCSEX50

ADCSE-MAX

ADCSE-PLUS

	DESCRIPCIÓN	L mm	€
ALCSEX50	Alargador 50mm CSE M14X2,00 Ø22mm	50	13,80
ALCSEX75	Alargador 75mm CSE M14X2,00 Ø22mm	75	15,78
ADCSE-MAX	Adaptador CSE M14X2,00 SDS MAX	113	34,30
ADCSE-PLUS	Adaptador CSE M14X2,00 SDS PLUS	90	19,46

**LATA DE PARAFINA LUBRICANTE**

20 cm3

**PACSE  
8,32 €**
**HUSILLO MANGO HEXAGONAL PARA CSE**

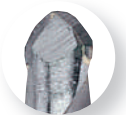

Ø 4,6

**ADCSE  
14,10 €**
**BROCA GUÍA PARA HUSILLO ADCSE OPCIONAL**

**BW90500  
25,24 €**

**JUEGO DE CORONAS DE DIAMANTE SOLDADO AL VACÍO PARA GRANITO, MÁRMOL Y PORCELÁNICOS**

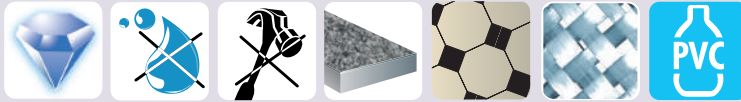
Ref. CSE



**35 mm**  
CAPACIDAD  
DE CORTE

Especial  
Trabajo  
en Seco

Serie  
Diamond

Coronas

Rosa

**JUEGO DE 4 CORONAS CSE + HUSILLO + PARAFINA**



CSE9328

4 Coronas CSE: Ø 5 - 6 - 8 - 10 mm  
1 Husillo Ref. ADCSE  
1 Bote de Parafina Vegetal Ref. PACSE 20 cm<sup>3</sup>

175,17 €

**AVELLANADORES DE DIAMANTE SOLDADO AL VACÍO PARA GRANITO, MÁRMOL Y PORCELÁNICOS**

Ref. AVD

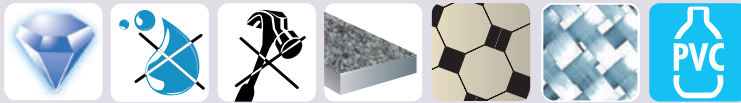

M14x2

Especial  
Trabajo  
en Seco

Serie  
Diamond

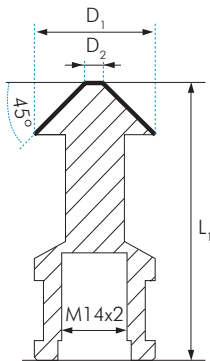

	AVD					
	D1 mm	D2 mm	α	L1 mm		€
AVD0630	6,30	1,50	90°	45	M14X2	78,52
AVD0830	8,30	2,00	90°	50	M14X2	78,52
AVD1040	10,40	2,50	90°	50	M14X2	78,52
AVD1240	12,40	2,80	90°	56	M14X2	86,37
AVD1650	16,50	3,20	90°	60	M14X2	94,22
AVD2050	20,50	3,50	90°	63	M14X2	98,15
AVD2500	25,00	3,80	90°	67	M14X2	122,69
AVD3100	31,00	4,20	90°	71	M14X2	152,13

- Especial para trabajar en porcelánico en SECO si bien el agua aumenta exponencialmente su rendimiento.
- Amarre con rosca hembra M14X2 para trabajar con amoladoras angulares (radiales)



## CORONA DE CARBURO DE TUNGSTENO PARA MATERIALES NO METÁLICOS

Coronas

Rosa

Ref. MG

30 mm  
CAPACIDAD  
DE CORTE

## ACABADOS MUY FINOS

- Excelente comportamiento en aglomerado y madera.



## HUSILLOS PARA CORONAS Ref. MG

Ø mm	Cartón		Blister	
	Ref.	€	Ref.	€
16	MG16	16,63	MG16B	16,63
19	MG19	17,46	MG19B	17,46
20	MG20	17,91	MG20B	17,91
22	MG22	17,91	MG22B	17,91
25	MG25	18,31	MG25B	18,31
29	MG29	19,74	MG29B	19,74
32	MG32	20,00	MG32B	20,00
35	MG35	20,69	MG35B	20,69
38	MG38	22,58	MG38B	22,58
44	MG44	24,13	MG44B	24,13
48	MG48	24,61	MG48B	24,61
51	MG51	24,61	MG51B	24,61
54	MG54	25,67	MG54B	25,67
57	MG57	25,78	MG57B	25,78
60	MG60	27,58	MG60B	27,58
64	MG64	27,58	MG64B	27,58
70	MG70	35,11	MG70B	35,11
76	MG76	37,67	MG76B	37,67
83	MG83	38,47	MG83B	38,47
86	MG86	40,41		
95	MG95	42,73		
102	MG102	43,54		
114	MG114	45,01		

\* El precio no incluye husillo, ni broca guía.

	Ø mm	EMBALAJE	€
B5519-CM	16 - 29	En caja	17,37
B5546-CM	32 - 114	En caja	26,35
B5519-CMS	16 - 29	En blister	17,37
B5546-CMS	32 - 114	En blister	26,35

BROCAS GUÍA CON PUNTA  
DE METAL DURO Ø 6,35 mm

	LTmm	EMBALAJE	€
B8537	82 mm	En caja	5,01
B8538	97 mm	En caja	5,01
B8537S	82 mm	En blister	6,25
B8538S	97 mm	En blister	6,25

## ESTUCHE CORONAS MASTER-GRIT



Ref. MG9573



Ref. MG9572

MG9571 6 Coronas MG:  
22 - 35 - 51 - 60 - 64 - 70 mm

## Contenido

- 1 Husillo Ref. B5519-CM  $\diamond$  9,5 Capacidad 14-30
- 1 Husillo Ref. B5546-CM  $\diamond$  9,5 Capacidad 32-250
- 1 Adaptador husillo Ref. B5511

164,11 €

MG9572 10 Coronas MG:  
20-22-25-32-35-38-44-60-70-76 mm

## Contenido

- 1 Husillo Ref. B5519-CM  $\diamond$  9,5 Capacidad 14-30
- 1 Husillo Ref. B5546-CM  $\diamond$  9,5 Capacidad 32-250
- 1 Adaptador husillo Ref. B5511

234,83 €

MG9573 7 Coronas MG:  
20 - 25 - 29 - 38 - 44 - 60 - 70 mm

## Contenido

- 1 Husillo Ref. B5519-CM  $\diamond$  9,5 Capacidad 14-30
- 1 Husillo Ref. B5546-CM  $\diamond$  9,5 Capacidad 32-250
- 1 Adaptador husillo Ref. B5511

173,60 €



**CORONA DE ALTO RENDIMIENTO PARA MADERA CON DIENTES DE METAL DURO**

Ref. CM

MD

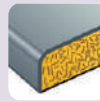

**60 mm**  
CAPACIDAD  
DE CORTE



- Elevada velocidad de corte.
- Gran desahogo lateral.
- Larga duración, incluso en materiales abrasivos.
- Óptimo acabado del agujero.
- Exclusivamente en Rotación.



	CM	
	Ø mm	€
CM022	22	27,49
CM025	25	29,74
CM027	27	31,12
CM030	30	34,18
CM032	32	37,13
CM035	35	37,13
CM038	38	44,51
CM040	40	44,51
CM045	45	48,28
CM050	50	52,66
CM055	55	55,39
CM060	60	60,30
CM062	62	67,92
CM065	65	67,92
CM068	68	74,80
CM070	70	77,54
CM075	75	88,64
CM080	80	88,64
CM090	90	97,71
CM095	95	109,44
CM100	100	109,44
CM110	110	128,73
CM120	120	144,54
CM125	125	153,61
CM130	130	175,28
CM140	140	196,48
CM150	150	202,73
CM160	160	217,68

**VELOCIDAD DE CORTE**

RANGO Ø mm	R.P.M.
22 - 27	2.800
30 - 38	2.300
40 - 50	1.800
55 - 60	1.500
62 - 80	1.000
90 - 100	700
108 - 125	500

Estos precios incluyen el husillo y la broca guía.

**HUSILLOS PARA CORONAS DE MADERA**



Ref. CMB5520



Ref. CMB5545



Ref. CMB556SDS

DESCRIPCIÓN	€
CMB5520 Mango hexagonal 11 mm coronas Ø 22-40 mm	18,43
CMB5529SDS Mango SDS PLUS coronas Ø 22-40 mm	20,88
CMB5545 Mango hexagonal 11 mm coronas Ø 45-160 mm	24,93
CMB556SDS Mango SDS PLUS coronas Ø 45-160 mm	38,67

**BROCA GUÍA Ø 6,35 x 107 mm**



Ref. B8535

B8535

5,83 €

## CORONA CORTACÍRCULOS DE 200 mm

**200 mm**
**PLADUR  
ESCAYOLA**

- Coronas Cortacírculos multifunción con cuchillas ajustables.
- Para corte de círculos en techos, paredes y suelos. Recoge la viruta para realizar un trabajo limpio.
- Realiza cortes en: madera laminada, madera contrachapada, yeso laminado, planchas acrílicas, plomo, pizarra, revestimientos, etc...
- Para corte Aluminio, latón, chapas de metal hasta 1 mm de espesor.
- La medida mínima que se puede taladrar es la misma para todos los cortacírculos, 40 mm.
- Cuchilla CL12-BT002 instalada y CL12-BH002 de repuesto incluida en el maletín.



### CORONA CORTACÍRCULOS 200 mm

**TB-9600-200**  
**223,33 €**

## REPUESTOS

**CL12-BT002**

**CL12-BH002**

	DESCRIPCIÓN	€
CL12-BH002	Cuchilla para todo tipo de maderas, pladur, paneles laminados, etc...	18,60
CL12-BT002	Cuchilla para yeso, escayola, falsos techos en general y metales hasta 1mm de espesor	23,55
CL13-220	Broca guía para cortacírculo 163/200	15,86

## CORONA CORTACÍRCULOS DE 220 y 285 mm

220 mm y 285 mm

**PLADUR  
ESCAYOLA**



- Coronas Cortacírculos multifunción con cuchillas ajustables.
- Para corte de círculos en techos, paredes y suelos. Recoge la viruta para realizar un trabajo limpio.
- Realiza cortes en: madera laminada, madera contrachapada, yeso laminado, planchas acrílicas, plomo, pizarra, revestimientos, etc...
- Para corte Aluminio, latón, chapas de metal hasta 1 mm de espesor.
- La medida mínima que se puede taladrar es la misma para todos los cortacírculos, 40 mm.
- Cuchilla CL12HSS instalada

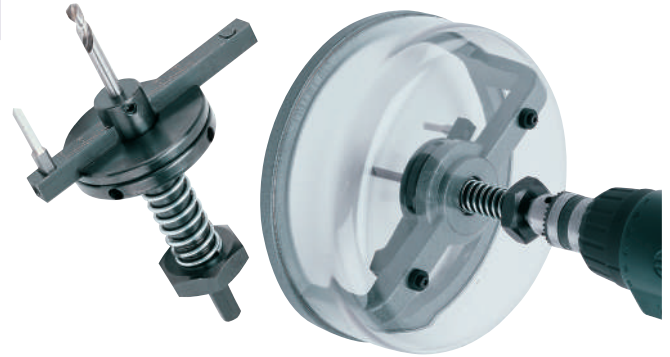

### CORONA CORTACÍRCULOS 220 mm

CL220  
233,82 €

### CORONA CORTACÍRCULOS 285 mm

CL285  
268,89 €



### REPUESTOS PARA CORTACIRCULOS CL220 Y CL285



**CL12HSS:** Cuchilla para Yeso, Pladur, Falsos techos en general, Madera, Panel laminado, Fenólico, etc..



**CL12WID:** Cuchilla para corte de Metales hasta 1mm de espesor.

	DESCRIPCIÓN	€
CL1	Tuerca hexagonal 220/285	8,54
CL2	Muelle compresion 220/285	2,40
CL3-220	Taza con rodamiento 220	85,33
CL3-285	Taza con rodamiento 285	127,05
CL4	Llave allen 220/285 (3 mm)	2,42
CL5	Plato fijador 220/285	16,62
CL6	Plato ajuste 220/285	7,11
CL7	Varilla ajuste 220/285	4,81
CL8-220	Eje vertical 220	37,95
CL8-285	Eje vertical 285	40,35
CL9	Llave combinada 220/285	7,11
CL10A	Contrapeso p/cl220-cl285-cl410 de 33mm	3,43
CL10B	Contrapeso p/cl220-cl285-cl410 de 40mm	3,88
CL10C	Contrapeso p/cl220-cl285-cl410 de 56mm	4,51
CL10D-220	Contrapeso p/cl220 de 74 mm	4,81
CL10D-285	Contrapeso p/cl285-cl410 de 74 mm	4,81
CL10E	Contrapeso p/cl285-cl410 de 95 mm	6,21
CL10F	Contrapeso p/cl285-cl410 de 120 mm	8,24
CL10-285	Juego balances coronas cl285 (6pcs)	14,13
CL11-220	Eje transversal para 220	16,62
CL11-285	Eje transversal para 285	23,44
CL12HSS	Cuchilla para cortacírculos HSS	19,01
CL12WID	Cuchilla para cortacírculos MD	24,92
CL13-220	Broca hss p/cortacirc. 220	15,86
CL13-285	Broca hss p/cortacirc. 285	16,39
CL14	Broca guía HSS 220/285	17,97

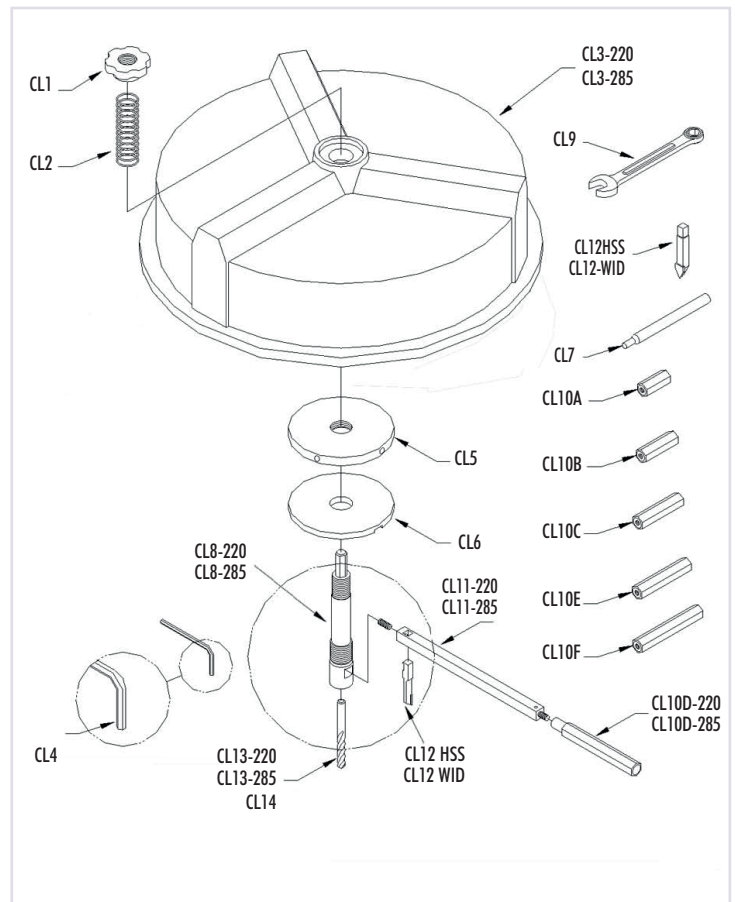

**CORONA CORTACÍRCULOS DE Ø 410 mm**
**410 mm**
**PLADUR  
ESCAYOLA**



- Mayor amplitud de diámetros.
- Plaquita de Metal duro de geometría innovadora de alta resistencia.
- Mejor acabado de orificio.
- Los repuestos de las coronas 160 mm , 220 mm , 260 mm y 285 mm son válidos para la CL410 con excepción de los contrapesos CL10G y CL10H.
- Cuchilla CL12HSS instalada

**CORONA CORTACÍRCULOS 410 mm**
**CL410**  
**457,19 €**
**REPUESTOS**

**CL12HSS:** Cuchilla para Yeso, Pladur, Falsos techos en general, Madera, Panel laminado, Fenólico, etc..

**CL12WID:** Cuchilla para corte de Metales hasta 1mm de espesor.

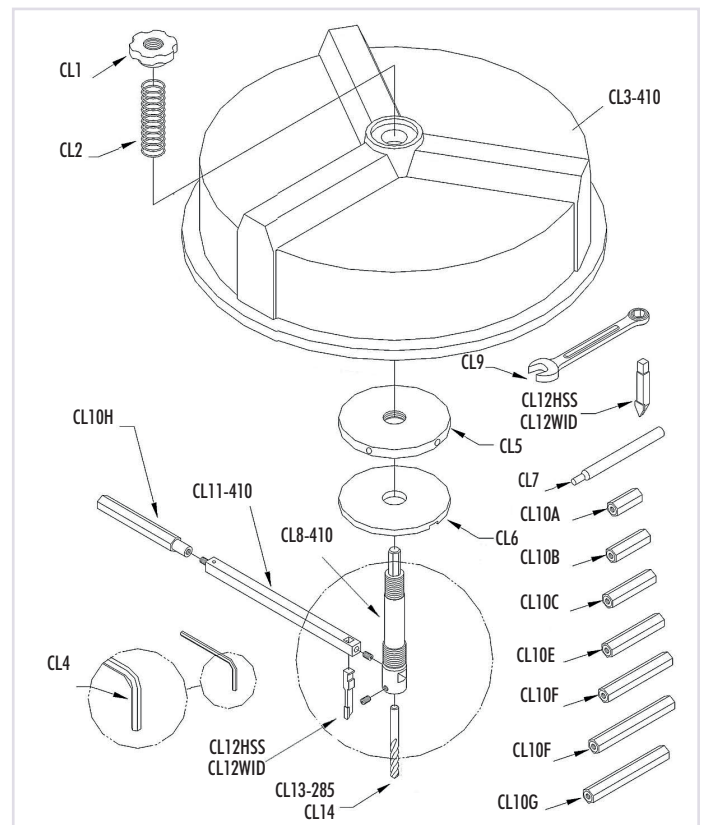
	DESCRIPCIÓN	€
CL1	Tuerca hexagonal 220, 285 y 410	8,54
CL2	Muelle compresion 220, 285 y 410	2,40
CL3-410	Taza con rodamiento 410	154,17
CL4	Llave allen 220/285 (3 mm)	2,42
CL5	Plato fijador 220, 285 y 410	16,62
CL6	Plato ajuste 220, 285 y 410	7,11
CL7	Varilla ajuste 220, 285 y 410	4,81
CL8-410	Eje vertical 410	56,88
CL9	Llave combinada 220, 285 y 410	7,11
CL10A	Contrapeso p/cl220-cl285-cl410 de 33 mm	3,43
CL10B	Contrapeso p/cl220-cl285-cl410 de 40 mm	3,88
CL10C	Contrapeso p/cl220-cl285-cl410 de 56 mm	4,51
CL10E	Contrapeso p/cl285-cl410 de 95 mm	6,21
CL10F	Contrapeso p/cl285-cl410 de 120 mm	8,24
CL10G	Contrapeso p/cl410 de 145 mm	10,18
CL10H	Contrapeso p/cl410 de 175 mm	12,89
CL11-410	Eje transversal para cl410	34,01
CL12HSS	Cuchilla para cortacírculos HSS	19,01
CL12WID	Cuchilla para cortacírculos MD	24,92
CL13-285	Broca guía metal duro 285 y 410	16,39
CL14	Broca guía HSS 285 Y 410	17,97





**CORONA DE DIAMANTE PARA HORMIGÓN ARMADO CON SISTEMA DE CAMBIO POLY-CLICK**

Ref. CDH



**150 mm**  
CAPACIDAD  
DE CORTE



- Trabajar siempre con agua.
- Saque la corona en rotación del orificio practicado. De lo contrario, el efecto palanca generado desprende las pastillas de diamante.
- Extraer el punzón guía una vez la corona ha penetrado en el material.
- Moderar el avance axial al alcanzar la varilla.
- Altas velocidades 2500 - 3000 R.P.M.
- Uso exclusivo en rotación.



1- Utilizar el punzón guía al iniciar el taladro.

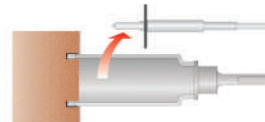

2- Extraemos el punzón cuando la corona haya penetrado levemente.



CDH		
	Ø mm	€
CDH25	25	169,77
CDH29	29	169,77
CDH32	32	169,77
CDH35	35	169,77
CDH38	38	169,77
CDH45	45	169,77
CDH50	50	188,21
CDH55	55	195,60
CDH60	60	202,98
CDH65	65	212,20
CDH70	70	230,65
CDH75	75	249,11
CDH80	80	267,56
CDH90	90	308,15
CDH100	100	350,59
CDH110	110	378,28
CDH120	120	405,95
CDH150	150	479,76
CDH170	170	562,80
CDH220	220	752,86

\* El precio no incluye husillo, ni punzón centrador.

**ACCESORIOS**

	DESCRIPCIÓN	RANGO Ø mm	€
CDHAPH	Mango Hexagonal corto 90mm	25 - 45	184,52
CDHAPSDS	SDS PLUS corto 90mm	25 - 45	184,52
CDHAPH300	Mango Hexagonal Lt: 300 mm	25 - 45	193,75
CDHAPSDS300	SDS PLUS 300mm	25 - 45	193,75
CDHAGH	Mango Hexagonal corto 90mm	50 - 220	212,20
CDHAGSDS	SDS PLUS corto 90mm	50 - 220	212,20
CDHAGH300	Mango Hexagonal Lt: 300 mm	50 - 220	230,65
CDHAGSDS300	SDS PLUS 300mm	50 - 220	230,65
CDHBP	Punzón centrador	25 - 220	25,83

**BOTE DE REFRIGERACIÓN**



Capacidad: 1,1 l.

GBP

9,27 €

## Nº1 EN TALADRADO PARA MATERIALES DE CONSTRUCCIÓN

### GAMA BROCAS PARA PORCELÁNICO

Serie Estándar <b>BW7</b>	Serie Profesional <b>BW9</b>	Diamante Húmedo <b>CPH</b>	Diamante en seco <b>CPS</b>	Corona diamante en seco <b>CSE</b>	Diamante alto rendimiento
					
Pág. 460	459	462	461	576	458

### GAMA BROCAS CILÍNDRICAS PARA PARED

CILÍNDRICO 

Serie Estándar <b>BW1</b>	Serie Profesional <b>BW6</b>	Serie Extra Profesional <b>BW16</b>	Delta 3 Plus <b>BW35</b>	Multiuso <b>BW8</b>
			<i>Delta 3 plus</i> 	
Pág. 464	466	469	469	463

### GAMA BROCAS AMARRE SDS PLUS

SDS Plus 

Serie Estándar <b>W08</b>	Serie Profesional <b>W05</b>	Serie 4 puntas Extra Profesional <b>W55</b>	Serie Hormigón Armado Cabeza Integral de Metal Duro <b>W88</b>	Serie Hormigón Armado Cabeza Integral de Metal Duro <b>W77</b>	Multiuso <b>W99</b>
			<i>DeltaTOP</i> 		
Pág. 472	474	476	<i>X 3</i> 478	<i>X 4</i> 480	475

### GAMA BROCAS AMARRE SDS MAX

SDS Max 

Serie Estándar <b>QT</b>	Serie Profesional <b>AX</b>	Serie Hormigón Armado Cabeza Integral de Metal Duro <b>X4AX</b>
		<i>X 4</i> 
Pág. 483	484	480

